

La serie SLPD 40/20-64/32 SAE es una gama de bombas de doble caudal en línea que producen niveles de ruido muy bajos, diseñadas para aplicaciones hidráulicas móviles de alta exigencia.

Las bombas SLPD 40/20-64/32 SAE están equipadas con ejes y bridas que cumplen los requisitos de las normas SAE-B y SAE-C. Están disponibles en seis tamaños diferentes. Gracias a su carcasa compacta, la bomba se puede instalar directamente en la toma de fuerza en espacios muy reducidos. La bomba SLPD también se puede instalar fácilmente en un bastidor a través de un eje intermedio. Su alto nivel de fiabilidad se basa en la elección de materiales, métodos de endurecimiento, estructuras superficiales y un proceso de fabricación con calidad garantizada.

Otras ventajas:

- Dirección de rotación independiente
- Una solución rentable y completa en comparación con una instalación convencional que utiliza dos bombas con una reductora divisora
- Funcionamiento óptimo en toda la gama de velocidades
- Larga vida útil gracias a altas exigencias para la elección de materiales como, por ejemplo, cojinetes, juntas, etc.
- El uso de juntas tóricas en todas las superficies de contacto y juntas de eje dobles elimina las fugas de aceite de la bomba y la toma de fuerza
- Emisión de ruidos extremadamente baja en todos los rangos de velocidad y presión

Versiones, datos principales

Ejemplo

SL	PD	-	46/46	W	-	N	-	SC4	-	C14	-	S4	S
Línea	1		2	3		4		5		6		7	8

Línea

SL	Sunfab In-Line
----	----------------

1. Tipo

P	Bomba de doble caudal
---	-----------------------

2. Desplazamiento

20/20	40/20	35/35	46/46	53/53	64/32
-------	-------	-------	-------	-------	-------

3. Dirección de rotación

W	Ámbos sentidos
---	----------------

4. Sello del eje

N	Nitrilo
V*	FPM

*Puede soportar temperaturas más altas, por ejemplo en la toma de fuerza del motor.

5. Brida de montaje

SC4	SAE C4
-----	--------

6. Eje

C14	SAE C 14t12/24DP
-----	------------------

7. Tapa de conexiones

S4	Sunfab estandar SLPD
----	----------------------

8. Conexiones

S	Sunfab estandar
---	-----------------

SLPD 40/20-64/32 SAE		40/20	35/35	56/28	46/46	53/53	64/32
Caudal de aceite teórico l/min. a velocidad de bomba							
rpm	500	20+10=30	20+10=30	27+14=41	23+23=46	26+26=52	32+16=48
	1000	41+20=61	41+20=61	55+28=83	46+46=92	53+53=106	63+32=95
	1500	61+31=92	61+31=92	82+41=123	69+69=138	79+79=158	95+47=142
Desplazamiento							
cm ³ /rev		40.7+20.4	33.9+33.9	54.9+27.5	45.8+45.8	52.6+52.6	63.1+31.5
Velocidad máxima de la bomba							
rpm		2200	2200	1800	1800	1600	1600
Presión de funcionamiento máxima							
bar		350	330	350	330	330	350
Peso							
kg		22.0	22.0	22.0	22.0	22.0	22.0
Par equivalente al peso (M)							
Nm		26.5	26.5	26.5	26.5	26.5	26.5
Dirección de rotación							
Ámbos sentidos							

La presión máxima combinada con la velocidad máxima solo se permite durante funcionamientos intermitentes (max. 6s / min)

Dimensions SLPD 20/20-64/32 SAE

Millimeter

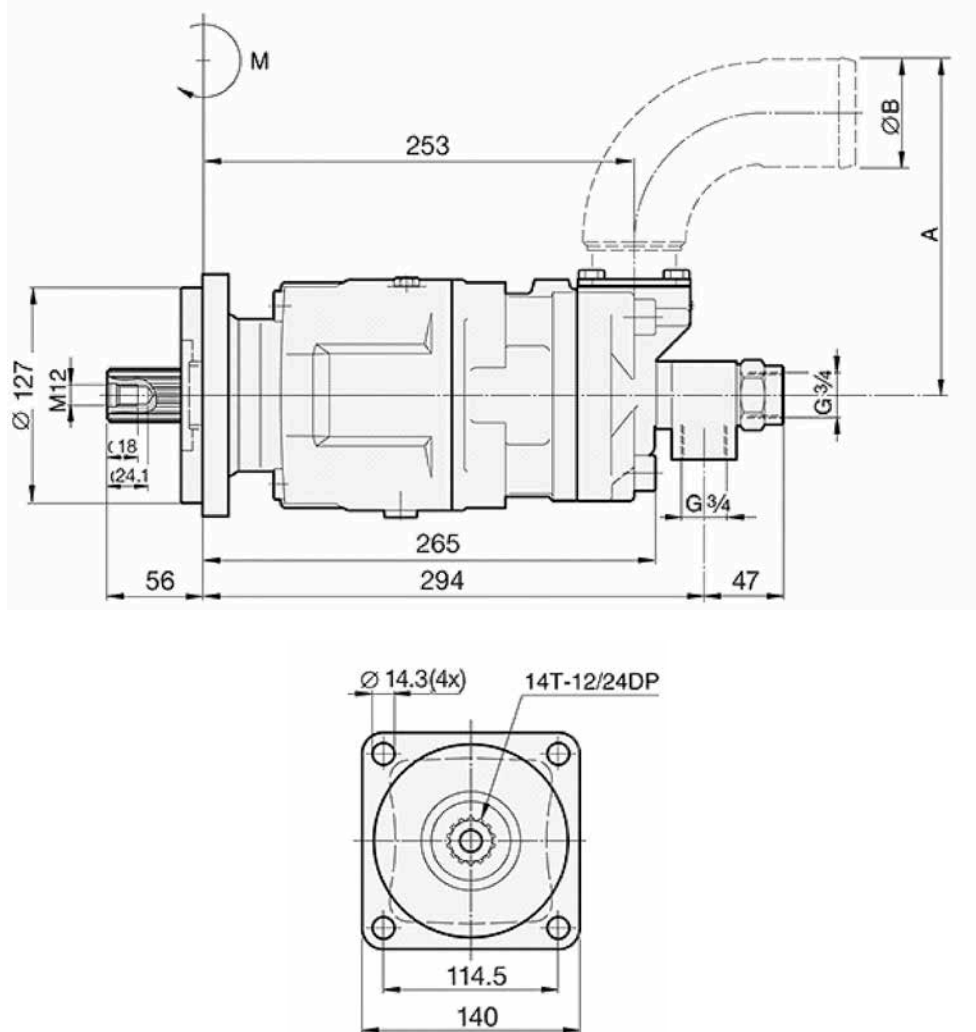

	20/20	28/28	40/20	35/35	56/28	46/46	53/53	64/32
A	133	133	133	133	166	166	166	166
B	50	50	50	50	64	64	64	64

Dimensions SLPD 20/20-64/32 SAE

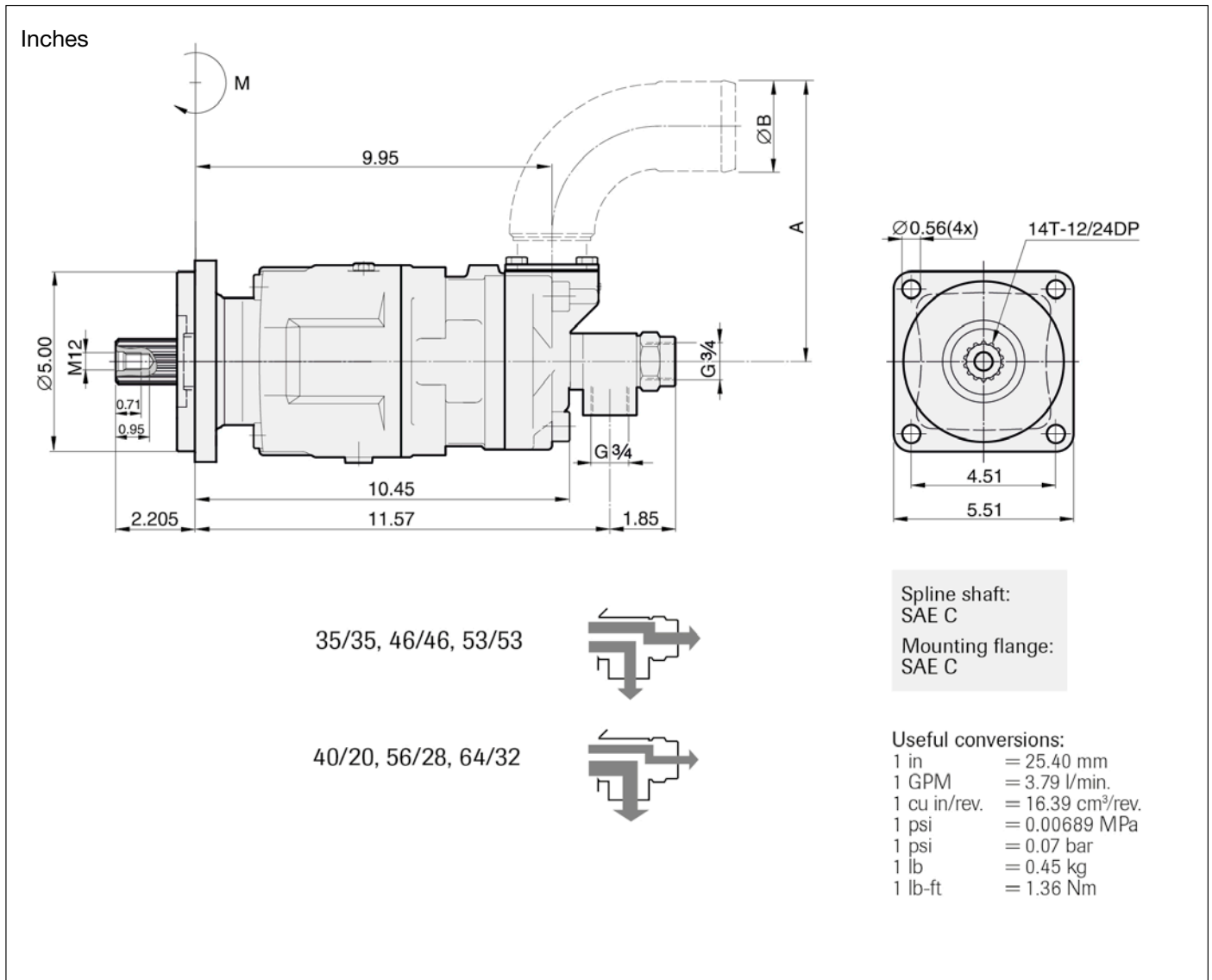

	20/20	28/28	40/20	35/35	56/28	46/46	53/53	64/32
A	5.24	5.24	5.24	5.24	6.54	6.54	6.54	6.54
B	2.0	2.0	2.0	2.0	2.5	2.5	2.5	2.5



ADVERTENCIA!

Con la bomba en funcionamiento:

1. No toque la manguera de presión
2. Tenga cuidado con las piezas giratorias
3. La bomba y las mangueras pueden alcanzar altas temperaturas

Sunfab se reserva el derecho de hacer cambios en diseño y dimensiones sin aviso. Reservado los errores en impresión y tipografía.

© Copyright 2023 Sunfab Hydraulics AB. All Rights Reserved.