



La SCPD 76/76 DIN es una bomba doble con dos caudales independientes del mismo tamaño.

La SCPD 76/76 DIN produce un caudal máximo de $127 + 127 = 254$ l/min y admite una presión de trabajo máxima de 350 bares. Se puede montar de forma directa y efectiva en reductoras equipadas con tomas de fuerza enganchables y desenganchables. La SCPD 76/76 es una bomba moderna y compacta que cumple los exigentes requisitos de comportamiento del caudal, presión, rendimiento y reducidas dimensiones de instalación que requiere el mercado. Es una bomba optimizada para velocidad, por lo cual está disponible con sentido de giro a la izquierda (L) o a la derecha (R).

Otras ventajas:

- Su gran cilindrada permite trabajar con el motor a pocas revoluciones y reduce el nivel de ruido.
- Larga vida útil gracias a altas exigencias para la elección de materiales como, por ejemplo, cojinetes, juntas, etc.
- El uso de juntas tóricas en todas las superficies de contacto y juntas de eje dobles elimina las fugas de aceite de la bomba y la toma de fuerza.
- Máxima relación entre cilindrada y tamaño del mercado.

Versiones, datos principales

Ejemplo

SC	PD	-	76/76	L	-	N	-	DL4	-	L35	-	S0	S	-	2	00
Línea	1		2	3		4		5		6		7	8		9	10

Línea	SC	Sunfab Compact, con eje inclinado
7. Tapa de conexiones	S0	40° Sunfab estandar
1. Tipo	P	Bomba de doble caudal
8. Conexiones	S	Sunfab estandar
2. Desplazamiento		76/76
9. Adicional	2	Optimizada
3. Dirección de rotación	R	Derecha
	L	Izquierda
4. Sello del eje	N	Nitrilo
5. Brida de montaje	DL4	DIN 4-h (ISO 7653D)
6. Eje	L35	DIN 5462 / ISO 14
10. Accesorios	00	No hay accesorios disponibles

SCPD 76/76 DIN

Caudal de aceite teórico A+B a velocidad de bomba				
rpm	1000*	l/min		
	1500	76+75=150	113+113=226	
Desplazamiento				
cm ³ /rev		75+75		
Velocidad máxima de la bomba				
<i>continua</i>	rpm	1500		
<i>intermitente</i>		1700		
Presión de funcionamiento máxima				
bar		350		
Peso				
kg		23.2		
Par equivalente al peso (M)				
Nm		34.5		
Potencia teórica a presión y velocidad de bomba				
rpm	1000*	200 Bar	250 Bar	350 Bar
		25.0+25.0=50.0 kW	31.3+31.3=62.6 kW	43.8+43.8=87.6 kW
	1500	37.5+37.5=75 kW	46.9+46.9=93.8 kW	65.6+65.6=131.2 kW
Par teórico en el eje de la bomba a diferentes presiones				
		200 Bar	250 Bar	350 Bar
		239+239=478 Nm	298+298=596 Nm	418+418=836 Nm
Dirección de rotación				
L (izquierda) o R (derecha)				

*Recomendamos una velocidad mínima de la bomba de 1000 rpm para obtener el rendimiento, eficiencia y vida útil óptimos de la misma.

Dimensions SCPD 76/76 DIN

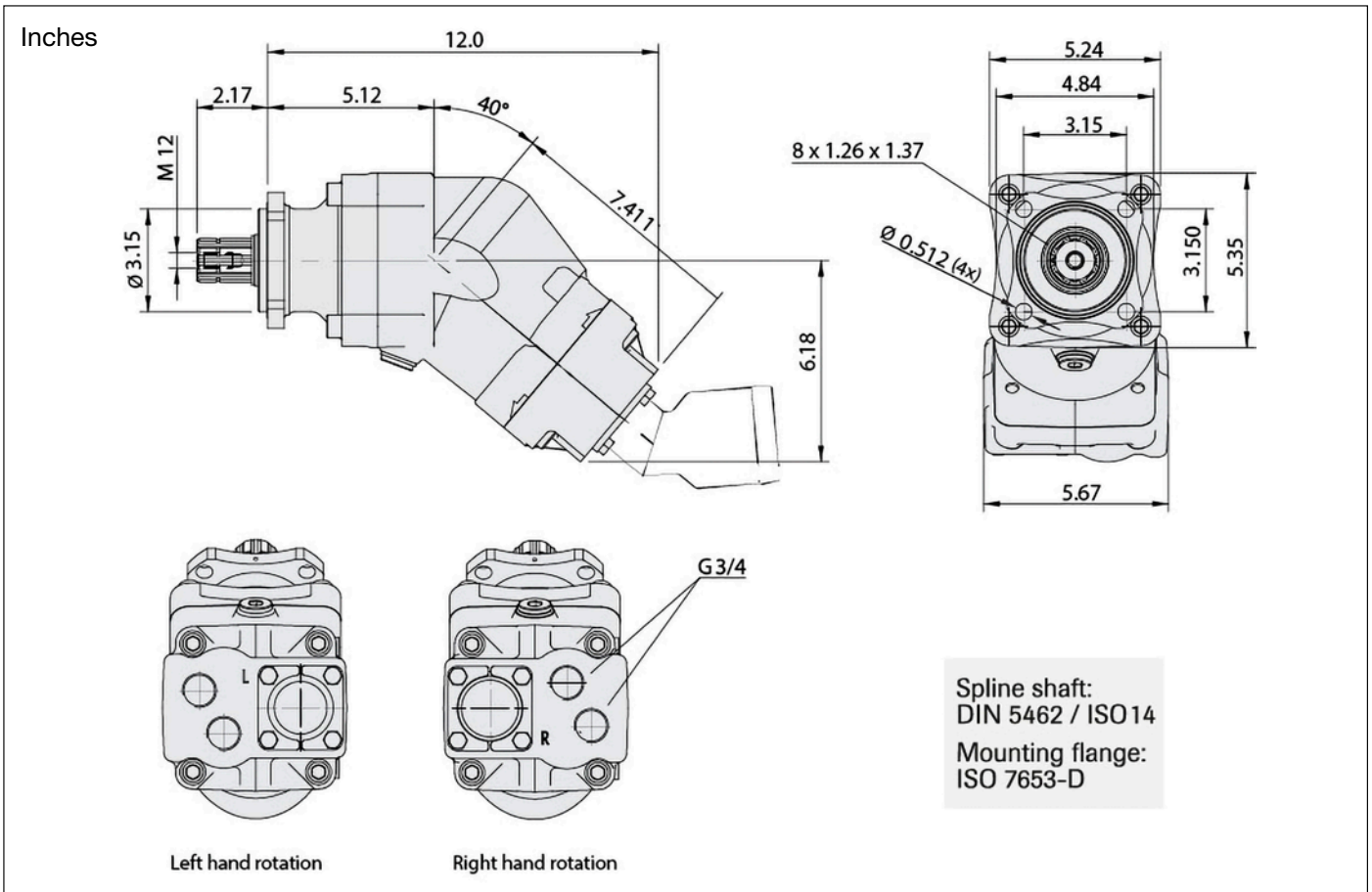
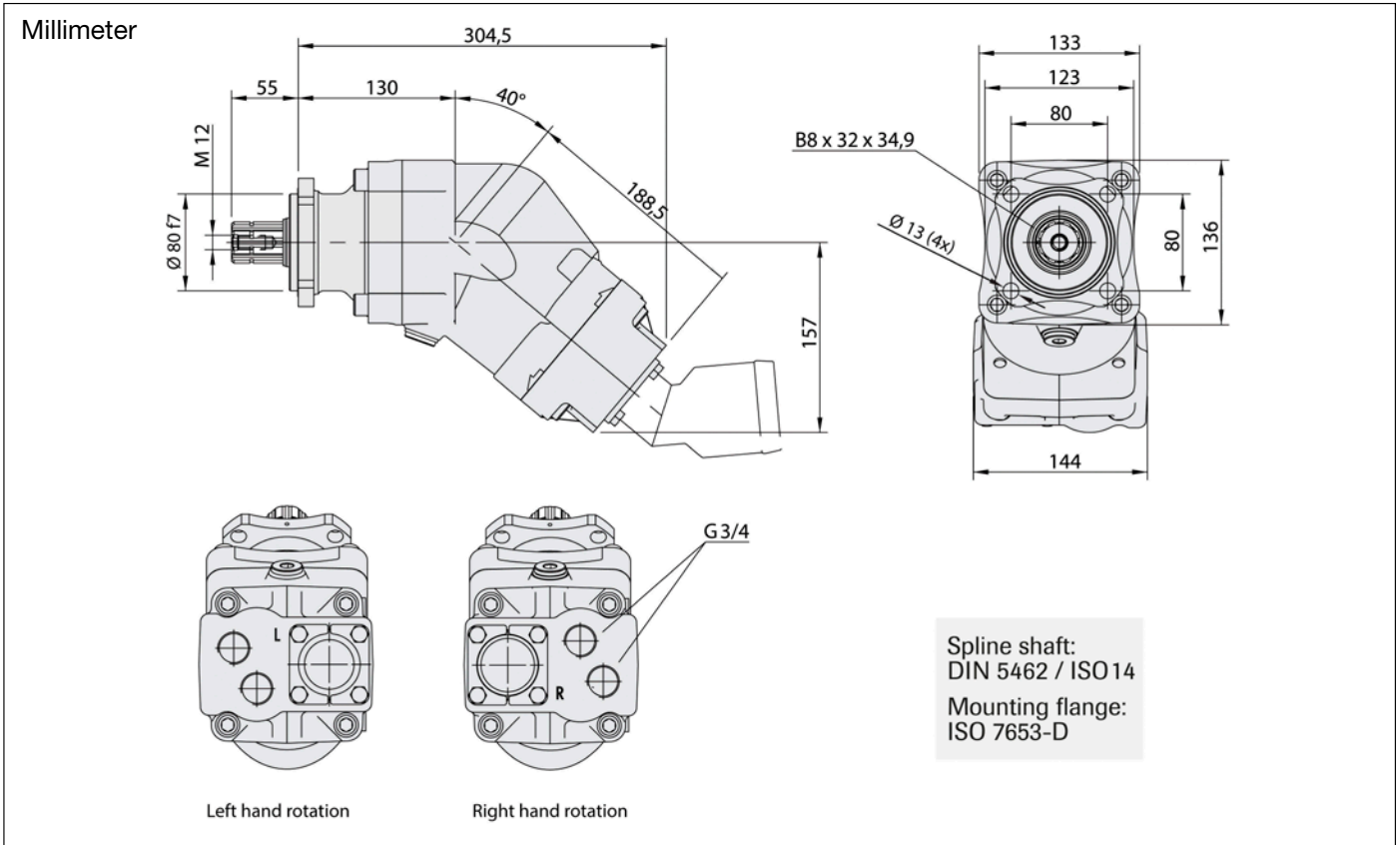



ADVERTENCIA!

Con la bomba en funcionamiento:

1. No toque la manguera de presión
2. Tenga cuidado con las piezas giratorias
3. La bomba y las mangueras pueden alcanzar altas temperaturas

Sunfab se reserva el derecho de hacer cambios en diseño y dimensiones sin aviso. Reservado los errores en impresión y tipografía.

© Copyright 2023 Sunfab Hydraulics AB. All Rights Reserved.